

› 2024年春発売 エクステリア新商品

商品名：デッキ ベランダ仕様

株式会社 LIXIL

エクステリア事業部

2024年1月

LIXIL

› CONTENTS

1. 3点訴求ポイント
2. 市場・マーケットについて
3. 商品投入の狙いと位置づけ
4. 商品特長
5. 見積システムについて
6. 連絡事項

デッキ ベランダ仕様

2024年春発売予定





1 ラインアップ強化

レストステージのみ展開していたベランダ仕様に、デッキDC、デッキDS、木彫、樹ら楽ステージの4商品を追加。ベランダ空間の提案の幅が広がります。



2 好みに合わせて選べるデザイン

人工木デッキの全商品がベランダへ設置できるようになり、ユーザーの好みに合わせて床材を選べるようになりました。床材に合わせた他商材とのセット提案も可能になります。



3 現場対応見積りシステムの拡充

現場対応見積りシステムをベランダ仕様に展開します。新規追加のデッキDC、デッキDS、木彫、樹ら楽ステージだけでなく現行品レストステージも合わせた展開となりますので、庭仕様と同様に全商品で見積りシステムを使った提案が可能になります。

ハウスメーカー、ビルダーを中心にベランダやバルコニーの新たなシーン提案が行われています

□ハウスメーカー、ビルダー住宅の事例

1Fに庭の余地が無い都市部近郊物件等でベランダやバルコニーを軒空間とするプランを提案



※画像はイメージです

3. 商品投入の狙いと位置づけ

人工木デッキ全商品にベランダ仕様を展開することで、より選び易いラインアップに。

機能性や意匠性の優れた床材のラインアップにより、ベランダ空間の提案の幅が広がります。

オレンジ枠：ベランダ仕様対応

	LIXIL	ST社	Y社	SI社	T社
35万円超	<div data-bbox="652 386 914 525"> <p>デッキDC ¥403,800</p> </div> <div data-bbox="652 529 914 668"> <p>デッキDS ¥386,400</p> </div>	<div data-bbox="1021 468 1261 606"> <p>ラステラ ¥395,600</p> </div>			
30万円超	<div data-bbox="665 748 901 886"> <p>木彫 ¥341,800</p> </div> <div data-bbox="665 915 901 1053"> <p>樹ら楽 ¥301,100</p> </div>	<div data-bbox="1003 711 1276 849"> <p>ヴィラウッド プレミアム ¥344,800</p> </div> <div data-bbox="1003 878 1276 1016"> <p>ヴィラウッド スタンダード ¥305,900</p> </div>	<div data-bbox="1358 758 1630 896"> <p>リウッドEG ¥334,700</p> </div>		<div data-bbox="2040 776 2390 915"> <p>エバーエコウッドリアル ¥324,000</p> </div>
30万円以下	<div data-bbox="665 1072 901 1210"> <p>レスト ¥271,600</p> </div>		<div data-bbox="1378 1062 1615 1200"> <p>リウッド ¥282,500</p> </div>	<div data-bbox="1676 1062 2025 1200"> <p>ファンデッキHG ¥287,700</p> </div>	<div data-bbox="2048 1105 2397 1243"> <p>エバーエコウッド ¥240,000</p> </div>

4. 商品特長

■ デッキとテラスSCが提案する空間コンセプト（この商品が目指すこと）

更なる開放感と心地よさが備わった快適な軒空間

■ 提供価値と差異化ポイント(機能・デザイン・仕様等)



・ 差異化ポイント

- ・ 床板全機種設置可能になりベランダの軒空間を実現
- ・ 機能性、意匠性の良い床板がラインナップしユーザーの好みに合わせて選べる
- ・ ルーフとデッキでセット提案することで“寛ぎの場”や“子どもの遊び場”等を他社にはない上質な空間として提供



・ デッキとテラスSCで実現する軒空間がある暮らし“NOKI LIFE”を提案

家族の暮らしを豊かにする軒空間を提供します。

- ・ 景色を堪能しながら仕事前のモーニングティーに。
- ・ プライバシーも日差しも気にせず安心して子どもと遊べる遊び場に。
- ・ 心地よい風にあたりながら衣類を干したり植物を育てたり。

› 見積システム編

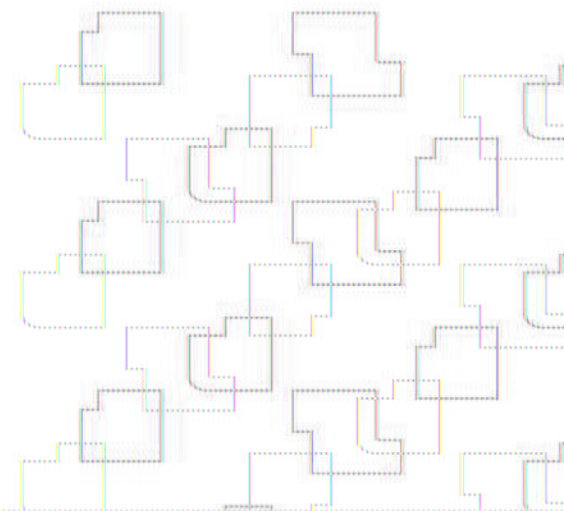

5. 見積システムについて

デッキ バランダ仕様

レストステージも含め人工木デッキバランダ仕様全商品で見積りシステムを展開

庭仕様と同様に全商品で見積りシステムを使った提案が可能になります。

人工木デッキ
バランダ仕様

Powered by
KITec NH3D
Build: 0.1

デッキ DS
バランダ仕様
新規作成

デッキ DC
バランダ仕様
新規作成

樹ら楽ステージ 木彫
バランダ仕様
新規作成

樹ら楽ステージ
バランダ仕様
新規作成

レストステージ
バランダ仕様
新規作成

レストステージ
バランダ仕様
新規作成

画像は後で
差し替え

画像は後で
差し替え

画像は後で
差し替え

画像は後で
差し替え

画像は後で
差し替え

画像は後で
差し替え

ファイルを開く

- ・床面から手すりまでの高さが1100mm以下の場合には転落の恐れがありますので絶対に施工しないでください。
11階以上のバルコニーには使用できません。
- ・階下への避難口、避難ハッチ等の上には施工しないでください。避難口、避難ハッチ等が使用できなくなる恐れがあります。
- ・給油機、暖房機などの熱排気が商品に直接あたらないようにしてください。
- ・アパート通路などの共用部分には取り付けできません。
- ・母屋の屋根から雪が直接落ちない場所に設置してください。落雪により製品が破損する恐れがあります。
- ・マンションなどの集合住宅は、バルコニーの排水溝や排水口を共有している場合があります。そのような場所は排水溝や排水口部分には施工しないでください。

› 連絡事項

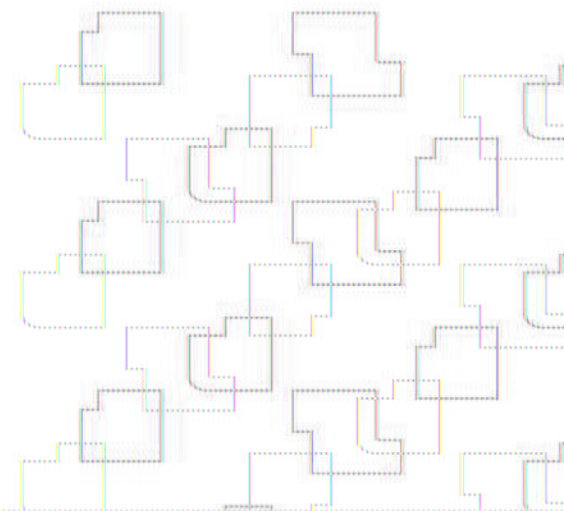

6. 施工性向上による変化点

縦切り対応を可能にすべく上止め施工を標準化

現場で施工しやすくするために幅調整ができる縦切り施工を標準化しました。

▼ 端部床板上止めの場合 ▼

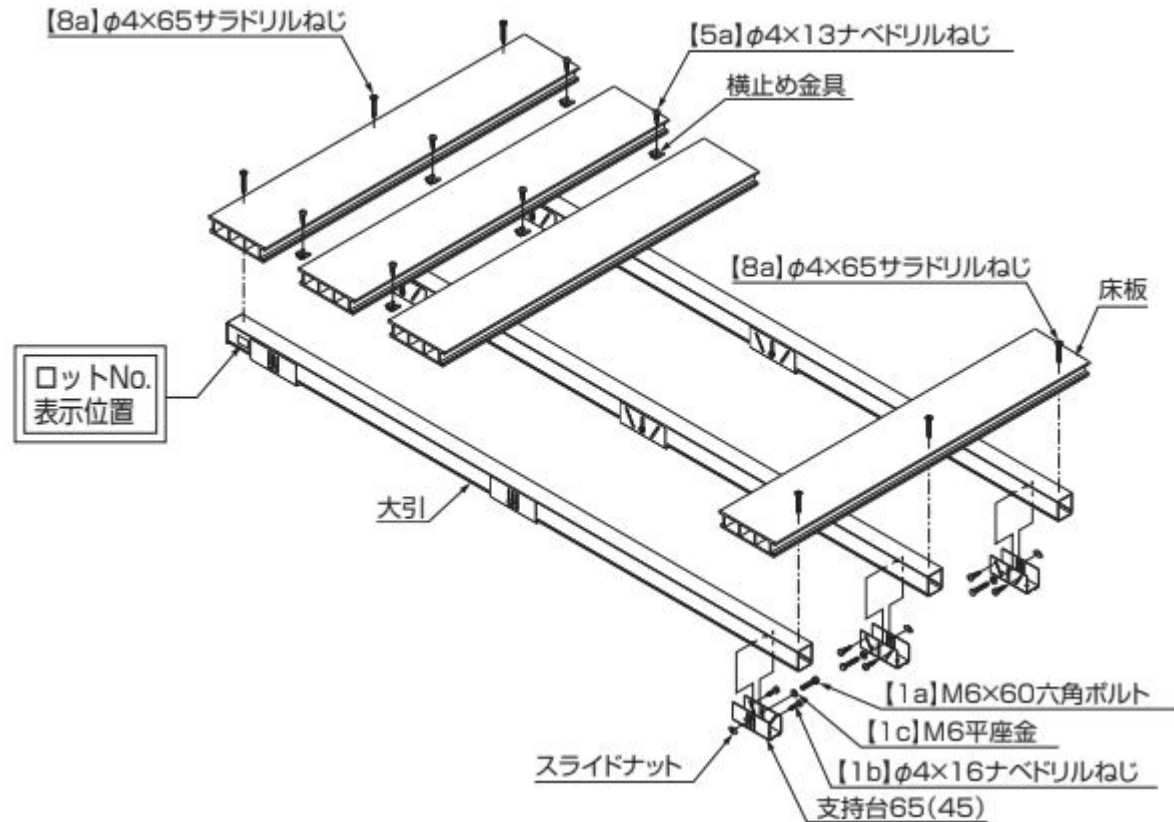

□ 床板端部の寸法調整方法

【現行】

幅調整剤にて調整するが25mmピッチでしか調整できない

【新仕様】

床板を縦切りすることで調整できるので寸法の制約は無い（最小寸法40mm）
※現行品樹ら楽などの庭施工と同じ

6. 施工性向上による変化点

大引の端部施工位置を変更

排水溝を回避して施工できるように大引端部の施工位置を変更しました。
それに伴い、点検口の構造変更も実施しています。

【現行】

【新仕様】

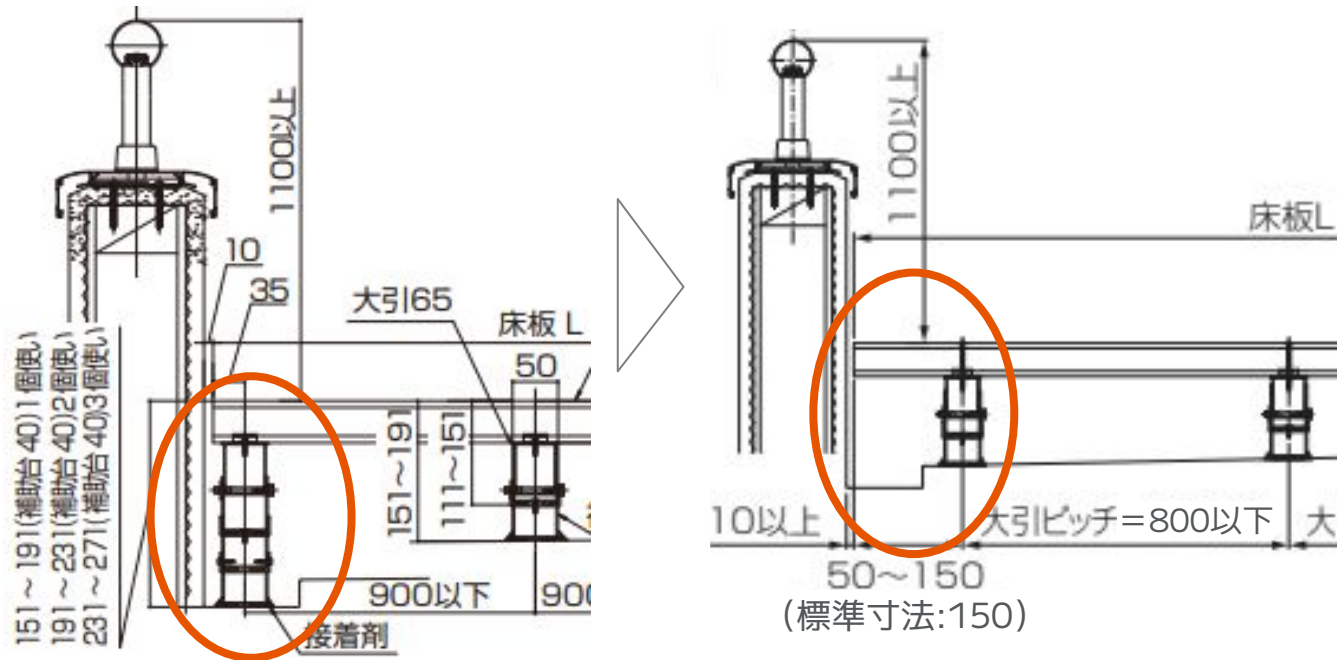

点検口の構造変更

設置場所を選ばずに取り付けられるよう、
点検口を構造変更しました。
跳ね上がりを防止する部品を追加し、
ベランダの端にも設置できます。

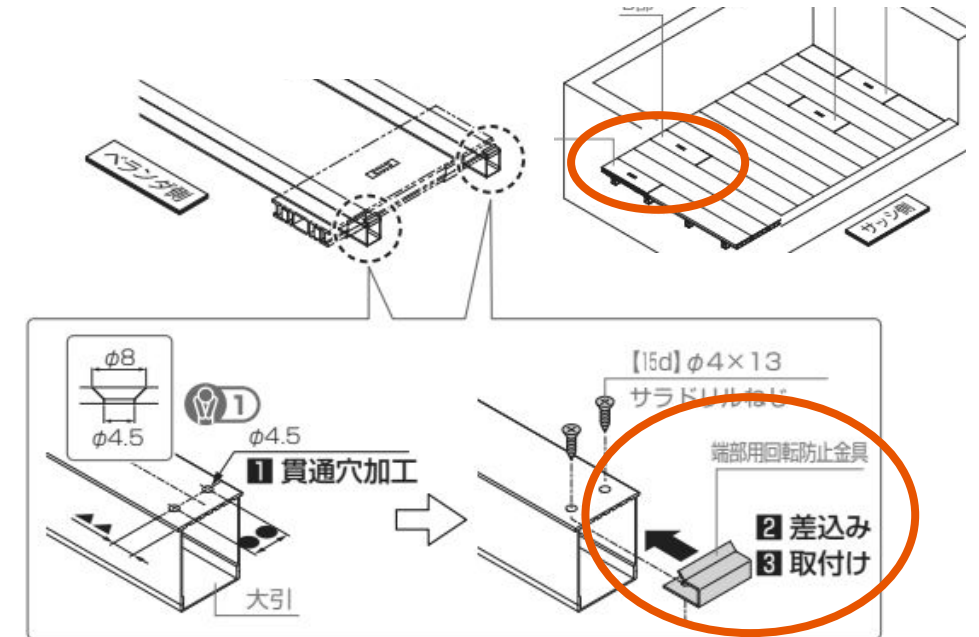

ベランダ仕様はレストステージも含め人工木デッキ全商品兼用の取説を準備

LIXIL



取付説明書

人工木デッキ ベランダ仕様

人工木デッキ全商品兼用の取説は床板取付部品セット（基本40個）に梱包します。

このたびは、当社製品をお買いあげいただきましてまことにありがとうございます。
製品を安全に正しく施工していただき、施主様等の危害や損害を未然に防止するためにも、各種表示記号の内容を良く理解したうえで、本書の内容および指示にしたがってください。

重要

P.4のチェックリストを使用して、
施工上の重要なポイントが守られて

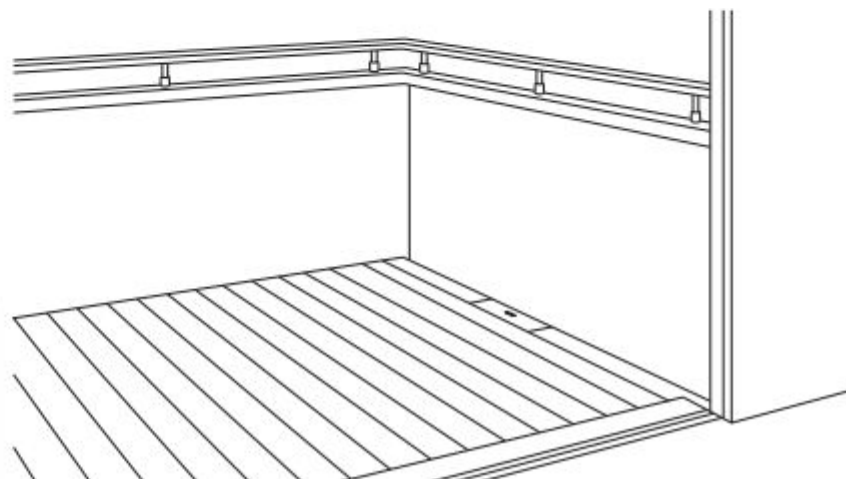

6. レストステージベランダ仕様からの変化点

大引ピッチ、L寸法変更の変更

■大引ピッチ

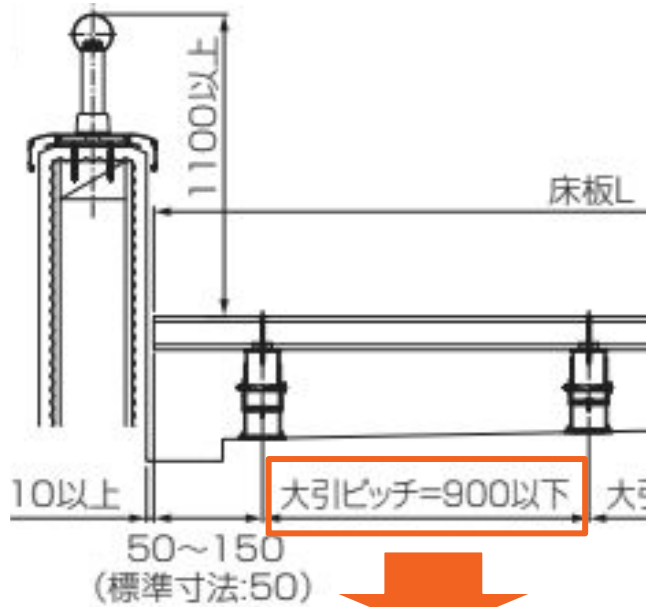

大引ピッチ = **800**以下

※縦張り・横張りどちらも変更となります。

■L寸法変更（横張り2.0間のみ）

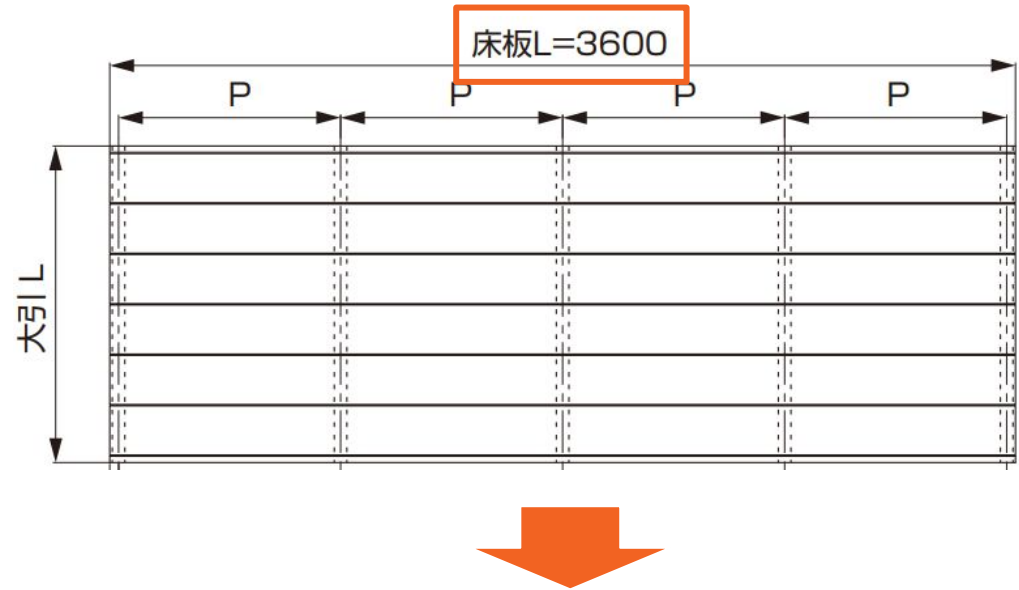

床板L = **3400**

※1.0間・1.5間は変更ありません。

LIXIL

MAKE BETTER HOMES A REALITY FOR EVERYONE, EVERYWHERE

世界中の誰もが願う、豊かで快適な住まいの実現